



RADIALL
Bereich COAXIAL

Techn. Daten
TECHNICAL DATA

Otto-Hahn-Strasse 1
Postfach 10 22 06
6072 Dreieich / Tel. 06103/3727

Benennung

KABEL - WINKELSTECKER

Title

ELBOW PLUG
CLAMP-TYPE-CABLE
S6, S7, 6/75 Ω

R 129 166 215

Serie 1,6 / 5,6

Normen

Specifications

Mil		
DIN	47295	1,6/5,6

Kabel RG 59 B/U , 2 YC (ms) CY 0,5 / 3,0 , 2 YCY 0,7 / 4,4 Cables

Techn. Eigenschaften

Impedanz : 75 Ω : Nominal imp.
Frequenzband : 0-1 GHz : Freq. range
V.S.W.R : : V.S.W.R.
Betriebsspannung : 1500V eff. : Proof.voltage

Properties

Klimatische Bedingungen : -40°/+155° Climatic range
Festigkeit :

Axial	<input type="checkbox"/>
2 Richtungen	<input type="checkbox"/>
Drehmoment	<input type="checkbox"/>
fest	<input type="checkbox"/>

 In. cont. motion

Konstruktion

Oberfläche Außenleiter : Gold
Oberfläche Körper : Nickel
Oberfläche Innenleiter : Gold

Construction

Masse plating :
Body plating : Nickel
Inner contact : Gold

Metallteile : Messing
federnde Metallteile : Bronze

metallic parts : Brass
metallic resilient parts : Bronze

Isolator : PTFE
Dichtung : ----

Insulator : PTFE
Gasket : ----

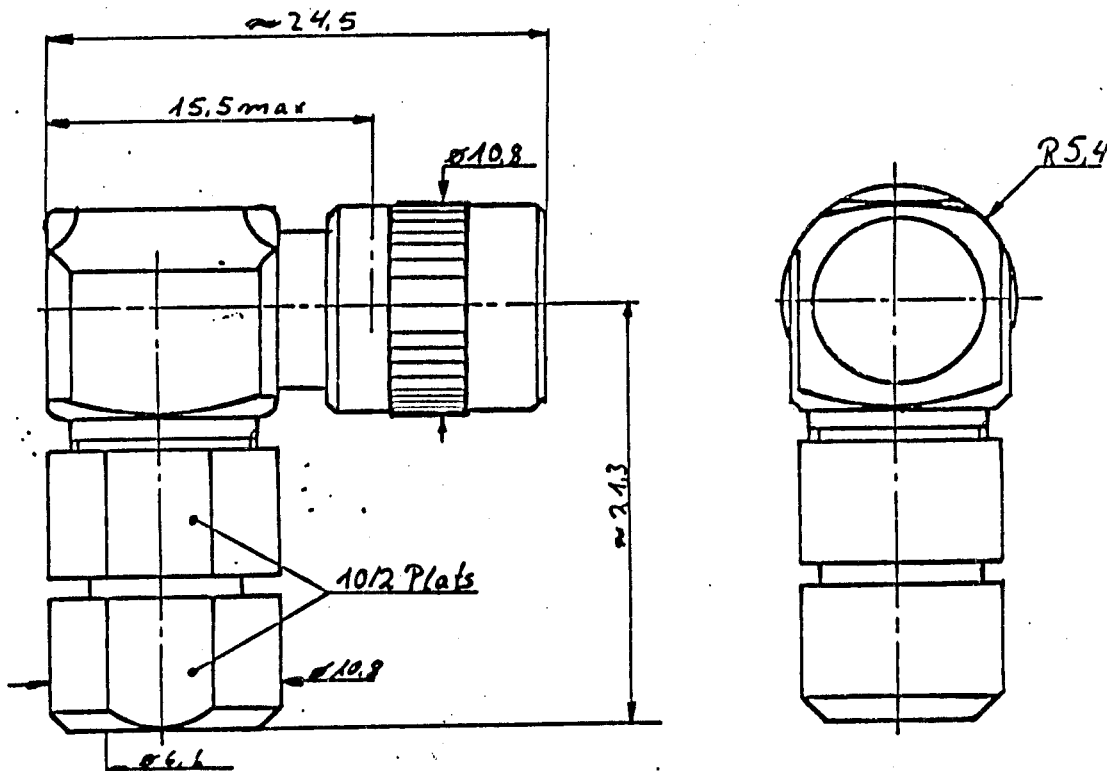

Dimensions en mm

Zeichnungs-Nr.	gezeichnet		geprüft		Anderungen		
	Name	Röhnke					
Datum							



1° - Placer le bouchon et le corps arrière.

- Dénuder la tresse et l'âme.

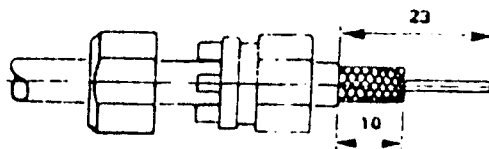

1° - Mount the nut and the body.

- Strip off the braid and the core.

2° - Monter la bague-serretresse.

- Rabattre et couper la tresse.

- Monter la rondelle.

- Dénuder l'âme au ras de la rondelle.

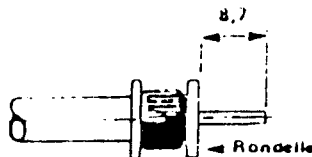

2° - Mount the braid clamp.

- Band and cut the braid.

- Mount the washer.

- Strip off the core flush the washer.

3° - Monter le câble équipé dans le corps et visser le bouchon.

- Souder le contact central.

- Monter le couvercle.

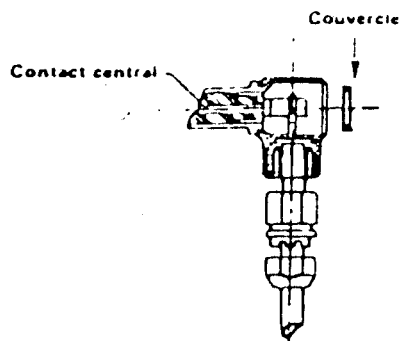

3° - Mount the cable assembly into the body and screw the nut.

- Solder the centre contact.

- Mount the cap.

Dimensions en mm

DOSSIER D'ETUDE	NOM	Dessiné	Véifié	MODIFICATIONS			
	DATE						
	VISA						

Ces renseignements sont donnés à titre indicatif. Dans le but constant d'améliorer nos produits, nous nous réservons le droit d'apporter toute modification jugée utile.